

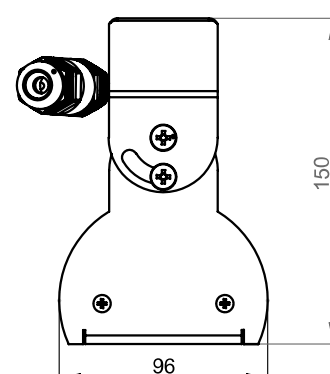

Технические характеристики

Степень защиты:	IP67 для опт. и ПРА
Материал корпуса:	алюминиевый сплав
Диапазон рабочих температур:	от -40°C до +55°C
Срок эксплуатации:	50000 часов
Рассеиватель:	PC UV
Цветовая температура:	3000K - 5000K
Коэффициент мощности:	≥ 0.95
Мощность	60 Вт
Аналог ROSA	ISKRA LED LB

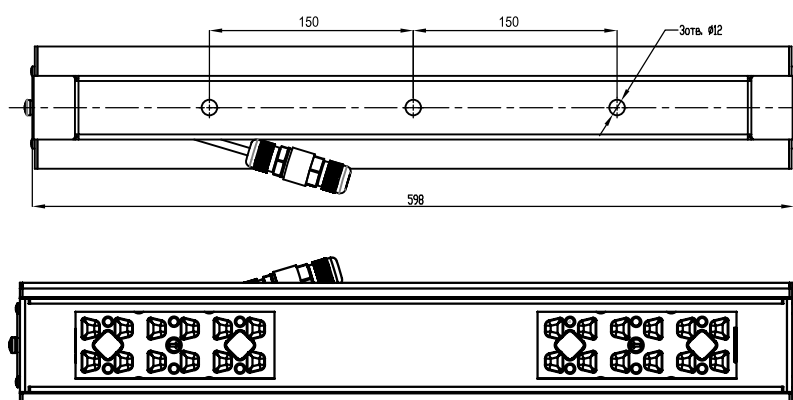
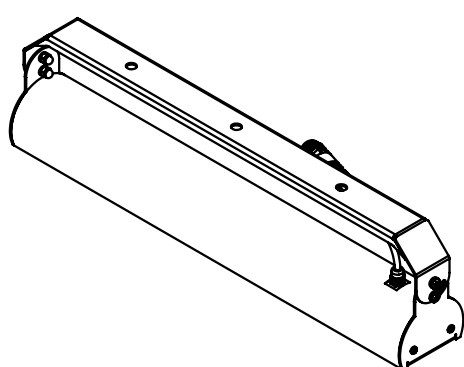
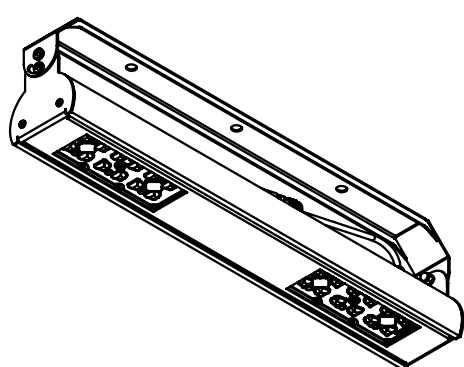

Модель	Мощность (Вт)	Световой поток (лм/Вт)	Световая отдача (лм)	Напряжение (В)	Степень защиты	Тип крепления	Транспортный объем (м³)	Размеры (мм)	Вес (кг)
ДО-322 LOTON Led	60	150	9000	220	IP67	поворотный кронштейн	0,01	150x598x96	3,7

Кривые распределения сил света (SSL)

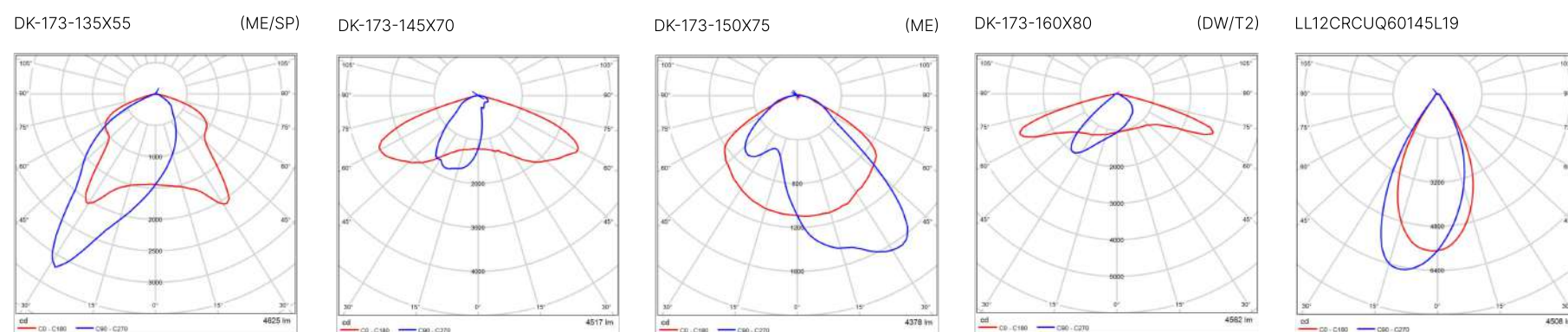

Доступные цвета анодирования:

