

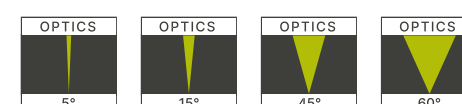

Технические характеристики

| | |
|------------------------------|--------------------|
| Степень защиты: | IP 67 |
| Материал корпуса: | алюминиевый сплав |
| Диапазон рабочих температур: | от -35°C до +50°C |
| Срок эксплуатации: | 50000 часов |
| Частота напряжения питания: | 50/60 Hz |
| Рассеиватель: | 5°/15°/30°/45°/60° |
| Цветовая температура: | 3000/4000К |
| Коэффициент мощности: | ≥ 0.95 |
| Мощность | 30-70 |

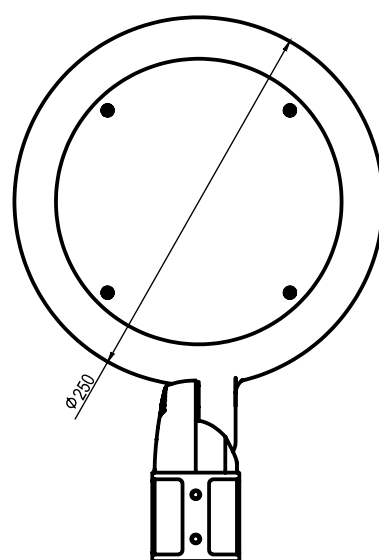
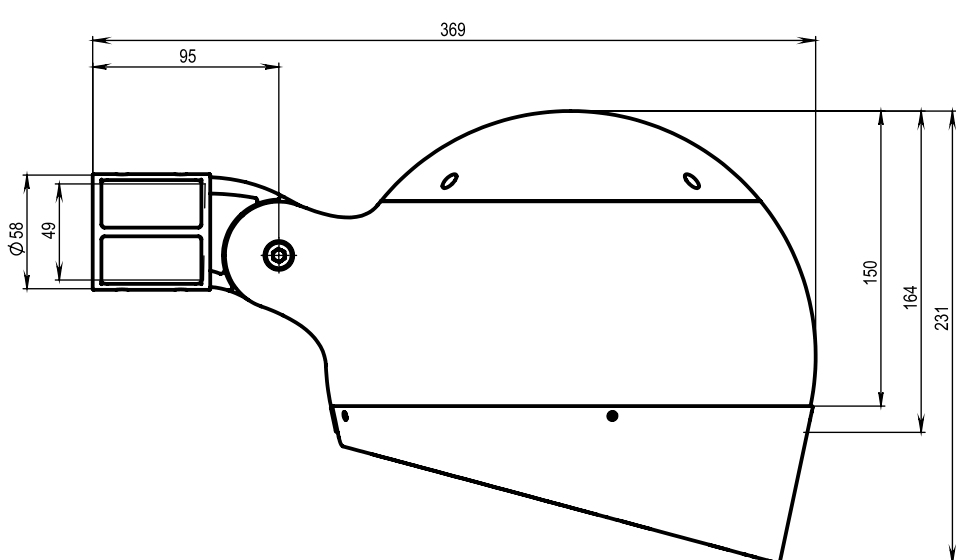

DK-173-30

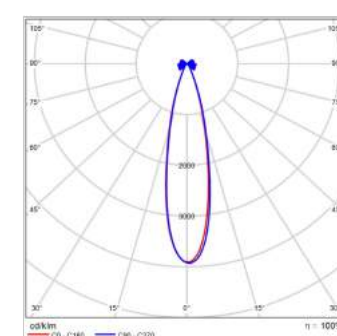

| Модель | Мощность (Вт) | Световой поток (лм) | Световая отдача (лм/Вт) | Степень защиты | Посадочный диаметр (мм) | Высота установки (мм) | Размеры (мм) | Транспортный объем (м³) | Вес (кг) |
|--------------------|---------------|---------------------|-------------------------|----------------|-------------------------|-----------------------|--------------|-------------------------|----------|
| ДКУ-202 COBALT LED | 30 | 3000 | 100 | IP67 | 49 | 3-5 | 370×250×231 | 0,021 | 4,7 |
| ДКУ-202 COBALT LED | 40 | 4000 | 100 | IP67 | 49 | 3-6 | 370×250×231 | 0,021 | 4,7 |
| ДКУ-202 COBALT LED | 50 | 5000 | 100 | IP67 | 49 | 3-6 | 370×250×231 | 0,021 | 4,7 |
| ДКУ-202 COBALT LED | 60 | 6000 | 100 | IP67 | 49 | 4-7 | 370×250×231 | 0,021 | 4,7 |
| ДКУ-202 COBALT LED | 70 | 7000 | 100 | IP67 | 49 | 4-8 | 370×250×231 | 0,021 | 4,7 |